

PESAJE COMERCIAL





PARA TODO TIPO DE NEGOCIO

Amplia gama de balanzas para las más diversas necesidades.



2º MONITOR PARA CLIENTE

PESAJE COMERCIAL



SOFTWARE CERTIFICADO

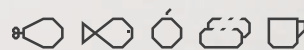

SECTORES DE ACTIVIDAD

MODELO	CARACTERÍSTICAS	
 	<ul style="list-style-type: none"> ▪ Pantalla táctil LCD 10.1". ▪ 2º monitor (p/ Cliente) gráfico de alta resolución o pantalla LCD de 7" o 10.1". ▪ Interfaz gráfica intuitiva y fácil de usar. ▪ Motherboard Marques con Procesador Freescale i.MX6 2 GHz (Dual Cortex™ -A9 MPCore™). ▪ Almacenamiento Flash 8GB eMMC. ▪ Memoria RAM 1GB DDR3. ▪ 3 puertos USB. ▪ Puerto RS232. ▪ Conexión al cajón de dinero. ▪ Puerto de red Ethernet 10 / 100Mbps. ▪ Impresora térmica de tickets de 58mm con recarga de papel "drop off". ▪ Cuerpo con construcción de acero inoxidable. ▪ Plato con respaldo. ▪ Dimensiones del Plato: 375x275mm. ▪ Software ETPOS aplicable a instrumentos de pesaje certificado por el NMI Certin B.V. con el nº TC8611, que cumple con los requisitos metroológicos definidos por la OIML (Organización Internacional de Metrología Legal). Versión Light incluida. 	
  	MODELO	REFERENCIA
Junior	2º monitor gráfico Alcance 6/15 kg, división 2/5 g	20384145611E
	2º monitor gráfico Alcance 15/30 kg, división 5/10 g	20384145711E
Junior 7	2º monitor 7" Alcance 6/15 kg, división 2/5 g	20384145605E
	2º monitor 7" Alcance 15/30 kg, división 5/10 g	20384145705E
Junior 10	2º monitor 10.1" Alcance 6/15 kg, división 2/5 g	20384145612E
	2º monitor 10.1" Alcance 15/30 kg, división 5/10 g	20384145712E
OPCIONES		
Wifi	20741050000A	
Fuente de Alimentación Interna (Próximamente)	20755010000A	
Plato Italiano	20716230000E	
ETPOS – Módulo Etiquetado	5D2301	
Upgrade ETPOS Pro	5D0113	
QORE	21209000000A	
BMGEST	21207090000A	

(1) Certificado de Aprobación CE (2) Equipos sujetos a Verificación Metroológica Legal (3) Consultar Tarifa de Precios de Verificaciones (4) Precios + IVA (5) Opción de Calibración (Certificado IPAC)

Serie BM5 Junior | Modelo Plana Label

MODELO	CARACTERÍSTICAS	
 	<ul style="list-style-type: none"> ▪ Pantalla táctil LCD 10.1". ▪ 2º monitor (p/ Cliente) gráfico de alta resolución o pantalla LCD de 7" o 10.1". ▪ Interfaz gráfica intuitiva y fácil de usar. ▪ Motherboard Marques con Procesador Freescale i.MX6 2 GHz (Dual Cortex™ -A9 MPCore™). ▪ Almacenamiento Flash 8GB eMMC. ▪ Memoria RAM 1GB DDR3. ▪ 3 puertos USB + Puerto RS232 + Puerto de red Ethernet 10 / 100Mbps. ▪ Conexión al cajón de dinero. ▪ Posibilidad de utilizar 3 tipos de papel en la impresora residente: papel continuo, etiquetas y papel continuo adhesivo. ▪ Mecanismo de impresión deslizante. ▪ Cuerpo con construcción de acero inoxidable. ▪ Plato con respaldo. Dimensiones del Plato: 375x275mm. ▪ Software ETPOS aplicable a instrumentos de pesaje certificado por el NMI Certin B.V. con el nº TC8611, que cumple con los requisitos metrológicos definidos por la OIML (Organización Internacional de Metrología Legal). Versión Light incluida. 	
   	MODELO	REFERENCIA
	Junior Label	2º monitor gráfico Alcance 6/15 kg, división 2/5 g 20384135611E
	Junior Linerless	2º monitor gráfico Alcance 15/30 kg, división 5/10 g 20384135711E
	Junior Linerless	2º monitor gráfico Alcance 6/15 kg, división 2/5 g 20384225611E
	Junior Label 7	2º monitor gráfico Alcance 15/30 kg, división 5/10 g 20384225711E
	Junior Label 7	2º monitor 7" Alcance 6/15 kg, división 2/5 g 20384135605E
	Junior Label 7	2º monitor 7" Alcance 15/30 kg, división 5/10 g 20384135705E
	Junior Linerless 7	2º monitor 7" Alcance 6/15 kg, división 2/5 g 20384225605E
	Junior Linerless 7	2º monitor 7" Alcance 15/30 kg, división 5/10 g 20384225705E
	Junior Label 10	2º monitor 10.1" Alcance 6/15 kg, división 2/5 g 20384135612E
	Junior Label 10	2º monitor 10.1" Alcance 15/30 kg, división 5/10 g 20384135712E
	Junior Linerless 10	2º monitor 10.1" Alcance 6/15 kg, división 2/5 g 20384225612E
OPCIONES		
Wifi		20741050000A
Fuente de Alimentación Interna (Próximamente)		20755010000A
Plato Italiano		20716230000E
ETPOS – Módulo Etiquetado		5D2301
Upgrade ETPOS Pro		5D0113
QORE		21209000000A
BMGEST		21207090000A

(1) Certificado de Aprobación CE (2) Equipos sujetos a Verificación Metrológica Legal (3) Consultar Tarifa de Precios de Verificaciones (4) Precios + IVA (5) Opción de Calibración (Certificado IPAC)

MODELO	CARACTERÍSTICAS	
	<ul style="list-style-type: none"> ▪ Pantalla táctil LCD 10.1". ▪ 2º monitor (p/ Cliente) LCD de 7". ▪ Interfaz gráfica intuitiva y fácil de usar. ▪ Motherboard Marques con Procesador Freescale i.MX6 2 GHz (Dual Cortex™ -A9 MPCore™). ▪ Almacenamiento Flash 8GB eMMC. ▪ Memoria RAM 1GB DDR3. ▪ 3 puertos USB. ▪ Puerto RS232. ▪ Conexión al cajón de dinero. ▪ Puerto de red Ethernet 10 / 100Mbps. ▪ Impresora térmica de tickets de 58mm o 80mm con recarga de papel "drop off". ▪ Cuerpo con construcción de acero inoxidable. ▪ Plato con respaldo. ▪ Dimensiones del Plato: 375x275mm. ▪ Software ETPOS aplicable a instrumentos de pesaje certificado por el NMI Certin B.V. con el nº TC8611, que cumple con los requisitos metroológicos definidos por la OIML (Organización Internacional de Metrología Legal). Versión Light incluida. 	
MODELO	REFERENCIA	
Junior DC 2	Impresora 58mm Alcance 6/15 kg, división 2/5 g	20384155605E
	Impresora 58mm Alcance 15/30 kg, división 5/10 g	20384155705E
Junior DC 3	Impresora 80mm Alcance 6/15 kg, división 2/5 g	20384165605E
	Impresora 80mm Alcance 15/30 kg, división 5/10 g	20384165705E
OPCIONES		
Scanner 2D integrado	20730110000A	
Lector de tarjetas RFID	20738050000A	
Wifi	20741050000A	
Fuente de Alimentación Interna	20755010000A	
Plato Italiano	20716230000E	
ETPOS – Módulo Etiquetado	5D2301	
Upgrade ETPOS Pro	5D0113	
QORE	21209000000A	
BMGEST	21207090000A	

(1) Certificado de Aprobación CE (2) Equipos sujetos a Verificación Metroológica Legal (3) Consultar Tarifa de Precios de Verificaciones (4) Precios + IVA (5) Opción de Calibración (Certificado IPAC)

Serie BM5 Junior | Modelo Doble Cuerpo Label

MODELO	CARACTERÍSTICAS														
 	<ul style="list-style-type: none"> ▪ Pantalla táctil LCD 10.1". ▪ 2º monitor (p/ Cliente) LCD de 7". ▪ Interfaz gráfica intuitiva y fácil de usar. ▪ Motherboard Marques con Procesador Freescale i.MX6 2 GHz (<i>Dual Cortex™ -A9 MPCore™</i>). ▪ Almacenamiento Flash 8GB eMMC. ▪ Memoria RAM 1GB DDR3. ▪ 3 puertos USB. ▪ Puerto RS232. ▪ Conexión al cajón de dinero. ▪ Puerto de red Ethernet 10 / 100Mbps. ▪ Posibilidad de utilizar 3 tipos de papel en la impresora residente: papel continuo, etiquetas y papel continuo adhesivo. ▪ Mecanismo de impresión deslizante. ▪ Cuerpo con construcción de acero inoxidable. ▪ Plato con respaldo. ▪ Dimensiones del Plato: 375x275mm. ▪ Software ETPOS aplicable a instrumentos de pesaje certificado por el NMI Certin B.V. con el nº TC8611, que cumple con los requisitos metroológicos definidos por la OIML (Organización Internacional de Metrología Legal). Versión Light incluida. 														
	<table border="1"> <thead> <tr> <th data-bbox="655 1173 820 1234"></th> <th data-bbox="820 1173 1153 1234">MODELO</th> <th data-bbox="1153 1173 1334 1234">REFERENCIA</th> </tr> </thead> <tbody> <tr> <td data-bbox="655 1234 820 1406" rowspan="2">Junior DC Label</td> <td data-bbox="820 1234 1153 1317">Alcance 6/15 kg, división 2/5 g</td> <td data-bbox="1153 1234 1334 1317">20384055605E</td> </tr> <tr> <td data-bbox="820 1317 1153 1406">Alcance 15/30 kg, división 5/10 g</td> <td data-bbox="1153 1317 1334 1406">20384055705E</td> </tr> <tr> <td data-bbox="655 1406 820 1570" rowspan="2">Junior DC Label Linerless</td> <td data-bbox="820 1406 1153 1489">Alcance 6/15 kg, división 2/5 g</td> <td data-bbox="1153 1406 1334 1489">20384275605E</td> </tr> <tr> <td data-bbox="820 1489 1153 1570">Alcance 15/30 kg, división 5/10 g</td> <td data-bbox="1153 1489 1334 1570">20384275705E</td> </tr> </tbody> </table>		MODELO	REFERENCIA	Junior DC Label	Alcance 6/15 kg, división 2/5 g	20384055605E	Alcance 15/30 kg, división 5/10 g	20384055705E	Junior DC Label Linerless	Alcance 6/15 kg, división 2/5 g	20384275605E	Alcance 15/30 kg, división 5/10 g	20384275705E	
	MODELO	REFERENCIA													
Junior DC Label	Alcance 6/15 kg, división 2/5 g	20384055605E													
	Alcance 15/30 kg, división 5/10 g	20384055705E													
Junior DC Label Linerless	Alcance 6/15 kg, división 2/5 g	20384275605E													
	Alcance 15/30 kg, división 5/10 g	20384275705E													
OPCIONES															
Scanner 2D integrado	20730110000A														
Lector de tarjetas RFID	20738050000A														
Wifi	20741050000A														
Fuente de Alimentación Interna (<i>Próximamente</i>)	20755010000A														
Plato Italiano	20716230000E														
ETPOS – Módulo Etiquetado	5D2301														
Upgrade ETPOS Pro	5D0113														
QORE	21209000000A														
BMGEST	21207090000A														

(1) Certificado de Aprobación CE (2) Equipos sujetos a Verificación Metroológica Legal (3) Consultar Tarifa de Precios de Verificaciones (4) Precios + IVA (5) Opción de Calibración (Certificado IPAC)

MODELO		CARACTERÍSTICAS						
 		<ul style="list-style-type: none"> ▪ Pantalla táctil LCD 10.1". ▪ 2º monitor (p/ Cliente) LCD de 10.1". ▪ Interfaz gráfica intuitiva y fácil de usar. ▪ Motherboard Marques con Procesador Freescale i.MX6 2 GHz (Dual Cortex™ -A9 MPCore™). ▪ Almacenamiento Flash 8GB eMMC. ▪ Memoria RAM 1GB DDR3. ▪ 3 puertos USB. ▪ Puerto RS232. ▪ Conexión al cajón de dinero. ▪ Puerto de red Ethernet 10 / 100Mbps. ▪ Impresora térmica de tickets de 58mm con recarga de papel "drop off". ▪ Cuerpo con construcción de acero inoxidable. ▪ Plato con respaldo. ▪ Dimensiones del Plato: 375x275mm. ▪ Software ETPOS aplicable a instrumentos de pesaje certificado por el NMI Certin B.V. con el nº TC8611, que cumple con los requisitos metrológicos definidos por la OIML (Organización Internacional de Metrología Legal). Versión Light incluida. 						
		<table border="1"> <thead> <tr> <th></th> <th>MODELO</th> <th>REFERENCIA</th> </tr> </thead> <tbody> <tr> <td rowspan="2">Junior Tower</td> <td>Impresora 58mm Alcance 6/15 kg, división 2/5 g</td> <td>20384175612E</td> </tr> <tr> <td>Impresora 58mm Alcance 15/30 kg, división 5/10 g</td> <td>20384175712E</td> </tr> </tbody> </table>		MODELO	REFERENCIA	Junior Tower	Impresora 58mm Alcance 6/15 kg, división 2/5 g	20384175612E
	MODELO	REFERENCIA						
Junior Tower	Impresora 58mm Alcance 6/15 kg, división 2/5 g	20384175612E						
	Impresora 58mm Alcance 15/30 kg, división 5/10 g	20384175712E						
OPCIONES								
	Wifi	20741050000A						
	Fuente de Alimentación Interna	20755010000A						
	Plato Italiano	20716230000E						
	ETPOS – Módulo Etiquetado	5D2301						
	Upgrade ETPOS Pro	5D0113						
	QORE	21209000000A						
	BMGEST	21207090000A						

(1) Certificado de Aprobación CE (2) Equipos sujetos a Verificación Metrológica Legal (3) Consultar Tarifa de Precios de Verificaciones (4) Precios + IVA (5) Opción de Calibración (Certificado IPAC)

Serie BM5 Junior | Modelo Tower Label

MODELO	CARACTERÍSTICAS	
 	<ul style="list-style-type: none"> ▪ Pantalla táctil LCD 10.1". ▪ 2º monitor (p/ Cliente) LCD de 10.1". ▪ Interfaz gráfica intuitiva y fácil de usar. ▪ Motherboard Marques con Procesador Freescale i.MX6 2 GHz (Dual Cortex™ -A9 MPCore™). ▪ Almacenamiento Flash 8GB eMMC. ▪ Memoria RAM 1GB DDR3. ▪ 3 puertos USB. ▪ Puerto RS232. ▪ Conexión al cajón de dinero. ▪ Puerto de red Ethernet 10 / 100Mbps. ▪ Posibilidad de utilizar 3 tipos de papel en la impresora residente: papel continuo, etiquetas y papel continuo adhesivo. ▪ Mecanismo de impresión deslizante. ▪ Cuerpo con construcción de acero inoxidable. ▪ Plato con respaldo. ▪ Dimensiones del Plato: 375x275mm. ▪ Software ETPOS aplicable a instrumentos de pesaje certificado por el NMI Certin B.V. con el nº TC8611, que cumple con los requisitos metrología definidos por la OIML (Organización Internacional de Metrología Legal). Versión Light incluida. 	
	MODELO	REFERENCIA
	Junior Tower Label	Alcance 6/15 kg, división 2/5 g 20384185612E
		Alcance 15/30 kg, división 5/10 g 20384185712E
	Junior Tower Linerless	Alcance 6/15 kg, división 2/5 g 20384235612E
		Alcance 15/30 kg, división 5/10 g 20384235712E
OPCIONES		
Wifi	20741050000A	
Fuente de Alimentación Interna (Próximamente)	20755010000A	
Plato Italiano	20716230000E	
ETPOS – Módulo Etiquetado	5D2301	
Upgrade ETPOS Pro	5D0113	
QORE	21209000000A	
BMGEST	21207090000A	

(1) Certificado de Aprobación CE (2) Equipos sujetos a Verificación Metrología Legal (3) Consultar Tarifa de Precios de Verificaciones (4) Precios + IVA (5) Opción de Calibración (Certificado IPAC)

MODELO	CARACTERÍSTICAS	
 	<ul style="list-style-type: none"> ▪ Pantalla táctil de 15" de tecnología Capacitiva Proyectada. ▪ 2º monitor de 10.1". ▪ Interfaz gráfico intuitivo y de fácil utilización. ▪ Motherboard Marques con Procesador Freescale i.MX6 2x1GHz (Dual Cortex™-A9 MPCore™). ▪ Almacenamiento Flash 8GB eMMC. ▪ Memoria RAM 1GB DDR3. ▪ 3 Puertos USB. ▪ Puerto RS232. ▪ Conexión al Cajón de dinero. ▪ Puerto de red ethernet 10/100Mbps. ▪ Impresora térmica de tickets de 58mm o 80mm con recarga de papel "drop off". ▪ Cuerpo en acero inoxidable. ▪ Dimensiones del plato: 375x275mm. ▪ Burbuja Digital. ▪ Plato con respaldo. ▪ Software de facturación ETPOS 5, aplicable a instrumentos de pesaje certificado por el NMI Certin B.V. con el nº TC8611, que cumple con los requisitos metrológicos definidos por la OIML (Organización Internacional de Metrología Legal). 	
	MODELO	REFERENCIA
DC 2 Impresora 2" (58mm)	Alcance 6/15 kg, división 2/5 g	20384195612E
	Alcance 15/30 kg, división 5/10 g	20384195712E
DC 3 Impresora 3" (80mm)	Alcance 6/15 kg, división 2/5 g	20384205612E
	Alcance 15/30 kg, división 5/10 g	20384205712E
OPCIONES		
	Plato Italiano (Dimensiones: 330 x 287 x 50 mm)	20716230000E
Scanner 2D integrado	20730110000A	
Lector de Tarjetas RFID	20738050000A	
Wifi	20741050000A	
Fuente de Alimentación Interna	20755010000A	
ETPOS – Módulo de Etiquetado	5D2301	
QORE	21209000000A	
BMGEST	21207090000A	

(1) Certificado de Aprobación CE (2) Equipos sujetos a Verificación Metrológica Legal (3) Consultar Tarifa de Precios de Verificaciones (4) Precios + IVA (5) Opción de Calibración (Certificado IPAC)

Serie BM5 ARM | Modelo Doble Cuerpo Label

MODELO	CARACTERÍSTICAS	
 	<ul style="list-style-type: none"> ▪ Pantalla táctil de 15" de tecnología Capacitiva Proyectada. ▪ 2º monitor de 10.1". ▪ Motherboard Marques con Procesador Freescale i.MX6 2x1GHz (Dual Cortex™-A9 MPCore™). ▪ Almacenamiento Flash 8GB eMMC. ▪ Memoria RAM 1GB DDR3. ▪ 3 Puertos USB. ▪ Puerto RS232. ▪ Conexión al Cajón de dinero. ▪ Puerto de red ethernet 10/100Mbps. ▪ Posibilidad de utilizar 3 tipos de papel en la impresora residente: papel continuo, etiquetas y papel continuo adhesivo. ▪ Mecanismo de impresión deslizante. ▪ Cuerpo en acero inoxidable. ▪ Dimensiones del plato: 375x275mm. ▪ Burbuja Digital. ▪ Plato con respaldo. ▪ Software de facturación ETPOS 5, aplicable a instrumentos de pesaje certificado por el NMI Certin B.V. con el nº TC8611, que cumple con los requisitos metroológicos definidos por la OIML (Organización Internacional de Metrología Legal). 	
	MODELO	REFERENCIA
	DC Label	Alcance 6/15 kg, división 2/5 g 20384095612E
		Alcance 15/30 kg, división 5/10 g 20384095712E
	DC Label Linerless	Alcance 6/15 kg, división 2/5 g 20384215612E
		Alcance 15/30 kg, división 5/10 g 20384215712E
OPCIONES		
	Plato Italiano (Dimensiones: 330 x 287 x 50 mm)	20716230000E
Scanner 2D integrado		20730110000A
Lector de Tarjetas RFID		20738050000A
Wifi		20741050000A
Fuente de Alimentación Interna (Próximamente)		20755010000A
ETPOS – Módulo de Etiquetado		5D2301
QORE		21209000000A
BMGEST		21207090000A

(1) Certificado de Aprobación CE (2) Equipos sujetos a Verificación Metroológica Legal (3) Consultar Tarifa de Precios de Verificaciones (4) Precios + IVA (5) Opción de Calibración (Certificado IPAC)

MODELO	CARACTERÍSTICAS	
	<ul style="list-style-type: none"> ▪ Pantalla táctil de 15" de tecnología Resistiva. ▪ 2º monitor de 10.1". ▪ Interfaz gráfico intuitivo y de fácil utilización. ▪ Motherboard Marques con Procesador Freescale i.MX6 2x1GHz (Dual Cortex™-A9 MPCore™). ▪ Almacenamiento Flash 8GB eMMC. ▪ Memoria RAM 1GB DDR3. ▪ 2 Puertos USB. ▪ Puerto RS232. ▪ Conexión al Cajón de dinero. ▪ Puerto de red ethernet 10/100Mbps. ▪ Impresora térmica de tickets de 58mm o 80mm con recarga de papel "drop off". ▪ Cuerpo en acero inoxidable. ▪ Plato italiano (330x287x50mm). ▪ Software de facturación ETPOS 5, aplicable a instrumentos de pesaje certificado por el NMI Certin B.V. con el nº TC8611, que cumple con los requisitos metroológicos definidos por la OIML (Organización Internacional de Metrología Legal). 	
	MODELO	REFERENCIA
	Impresora 2" (58mm)	Alcance 15 kg, división 5 g 20384240712E
	Impresora 3" (80mm)	Alcance 15 kg, división 5 g 20384250712E
OPCIONES		
Scanner 2D integrado	20730110000A	
Lector de Tarjetas RFID	20738050000A	
Wifi	20741040000A	
ETPOS – Módulo Etiquetado	5D2301	
QORE	21209000000A	
BMGEST	21207090000A	

(1) Certificado de Aprobación CE (2) Equipos sujetos a Verificación Metroológica Legal (3) Consultar Tarifa de Precios de Verificaciones (4) Precios + IVA (5) Opción de Calibración (Certificado IPAC)

Serie BM5 ARM | Modelo Colgante Label

MODELO	CARACTERÍSTICAS		
 	<ul style="list-style-type: none"> ▪ Pantalla táctil de 15" de tecnología Resistiva. ▪ 2º monitor de 10.1". ▪ Interfaz gráfico intuitivo y de fácil utilización. ▪ Motherboard Marques con Procesador Freescale i.MX6 2x1GHz (Dual Cortex™-A9 MPCore™). ▪ Almacenamiento Flash 8GB eMMC. ▪ Memoria RAM 1GB DDR3. ▪ 2 Puertos USB. ▪ Puerto RS232. ▪ Conexión al Cajón de dinero. ▪ Puerto de red ethernet 10/100Mbps. ▪ Posibilidad de utilizar 3 tipos de papel en la impresora residente: papel continuo, etiquetas y papel continuo adhesivo. ▪ Mecanismo de impresión deslizante. ▪ Cuerpo en acero inoxidable. ▪ Plato italiano (330x287x50mm). ▪ Software de facturación ETPOS 5, aplicable a instrumentos de pesaje certificado por el NMI Certin B.V. con el nº TC8611, que cumple con los requisitos metrológicos definidos por la OIML (Organización Internacional de Metrología Legal). 		
	MODELO		REFERENCIA
	Label	Alcance 15 kg, división 5 g	20384110712E
	Label Linerless	Alcance 15 kg, división 5 g	20384260712E
OPCIONES			
Scanner 2D integrado			20730110000A
Lector de Tarjetas RFID			20738050000A
Wifi			20741040000A
ETPOS – Módulo Etiquetado			5D2301
QORE			21209000000A
BMGEST			21207090000A

(1) Certificado de Aprobación CE (2) Equipos sujetos a Verificación Metrológica Legal (3) Consultar Tarifa de Precios de Verificaciones (4) Precios + IVA (5) Opción de Calibración (Certificado IPAC)



BMX0 Check-Out 2DE

CARACTERÍSTICAS	MODELO	REFERENCIA
<ul style="list-style-type: none"> ▪ Visualizador de peso LCD con 6 dígitos de siete segmentos. ▪ 2º Visualizador del lado del cliente. ▪ Teclado multifunciones de 7 teclas: Encender / Apagar, Shift / Cancelar, Cero, Tara, Fijar Tara, Envío de datos / imprimir y Gran Total. ▪ Función Peso-Tara y Cuenta piezas. ▪ Fijación de tara. ▪ Destare automático. ▪ 2 Puertos serie RS 232 bidireccionales, para conexión a PC, impresora o etiquetadora. ▪ Opción de conexión a repetidor de peso (BM1000). ▪ Múltiples protocolos de comunicaciones. ▪ 2 formatos pre-configurados de ticket y 4 de etiquetas. ▪ Construcción en Acero Inox. ▪ Plato Inox (Dimensiones 335x245 mm). 	BMX0 Check-Out 2D 1,5/3 kg División 0,5/1 g	20323016304E
	BMX0 Check-Out 2D 3 kg División 1 g	20323010304E
	BMX0 Check-Out 2D 3/6 kg División 1/2 g	20323015904E
	BMX0 Check-Out 2D 6 kg División 2 g	20323010404E
	BMX0 Check-Out 2D 6/15 kg División 2/5 g	20323015604E
	BMX0 Check-Out 2D 15 kg División 5 g	20323010704E
	BMX0 Check-Out 2D 15/30 kg División 5/10 g	20323015704E
	BMX0 Check-Out 2D 30 kg División 10 g	20323011004E
	BMX0 Check-Out 2DE 1,5/3 kg División 0,5/1 g	20323016308E
	BMX0 Check-Out 2DE 3 kg División 1 g	20323010308E
	BMX0 Check-Out 2DE 3/6 kg División 1/2 g	20323015908E
	BMX0 Check-Out 2DE 6 kg División 2 g	20323010408E
	BMX0 Check-Out 2DE 6/15 kg División 2/5 g	20323015608E
	BMX0 Check-Out 2DE 15 kg División 5 g	20323010708E
	BMX0 Check-Out 2DE 15/30 kg División 5/10 g	20323015708E
BMX0 Check-Out 2DE 30 kg División 10 g	20323011008E	
OPÇÕES		
Ethernet + Wifi		20756020000A
Batería de Litio		20708190000A
Función de Niveles		20709220000A

(1) Certificado de Aprobación CE (2) Equipos sujetos a Verificación Metrológica Legal (3) Consultar Tarifa de Precios de Verificaciones (4) Precios + IVA (5) Opción de Calibración (Certificado IPAC)

Serie BMX0 | Modelo Check-Out Colgante



CARACTERÍSTICAS	MODELO	REFERENCIA
<ul style="list-style-type: none"> ▪ Visualizador de peso LCD con 6 dígitos de siete segmentos. ▪ 2º Visualizador del lado del cliente. ▪ Teclado multifunciones de 7 teclas: Encender / Apagar, Shift / Cancelar, Cero, Tara, Fijar Tara, Envío de datos / imprimir y Gran Total. ▪ Función Peso-Tara y Cuenta piezas. ▪ Fijación de tara. ▪ Destare automático. ▪ Puerto serie RS 232 bidireccional, para conexión a PC, impresora o etiquetadora. ▪ Opción de conexión a repetidor de peso (BM1000). ▪ Múltiples protocolos de comunicaciones. ▪ 2 formatos pre-con gurados de ticket y 4 de etiquetas. ▪ Construcción en Acero Inox. ▪ Plato Inox (Dimensiones 300x55 mm). 	<p>BMX0 Check-Out Colgante Alcance 15 kg, división 5 g</p>	20323040704E
	<p>BMX0 Check-Out Colgante c/ Batería Alcance 15 kg, división 5 g</p>	20324020704E
OPCIONES		
Ethernet + Wifi		20756020000A
Función de Niveles		20709220000A

(1) Certificado de Aprobación CE (2) Equipos sujetos a Verificación Metrológica Legal (3) Consultar Tarifa de Precios de Verificaciones (4) Precios + IVA (5) Opción de Calibración (Certificado IPAC)



CARACTERÍSTICAS	MODELO	REFERENCIA
<ul style="list-style-type: none"> ▪ Visualizador de peso LED con 6 dígitos. ▪ 2º Visualizador del lado del cliente. ▪ Teclado multifunciones de 7 teclas: Encender / Apagar, Shift / Cancelar, Cero, Tara, Fijar Tara, Envío de datos / imprimir y Gran Total. ▪ Función Peso-Tara y Cuenta piezas. ▪ Fijación de tara. ▪ Destare automático. ▪ Puerto serie RS 232 bidireccional, para conexión a PC, impresora o etiquetadora. ▪ Opción de conexión a repetidor de peso (BM1000). ▪ Múltiples protocolos de comunicaciones. ▪ 2 formatos pre-con gurados de ticket y 4 de etiquetas. ▪ Construcción en Acero Inox. ▪ Plato Inox (Dimensiones 335x245 mm). 	BMX0 Check-Out Tower 2D Alcance 1,5/3 kg, división 0,5/1 g	20323026304E
	BMX0 Check-Out Tower 2D Alcance 3 kg, división 1 g	20323020304E
	BMX0 Check-Out Tower 2D Alcance 3/6 kg, división 1/2 g	20323025904E
	BMX0 Check-Out Tower 2D Alcance 6 kg, división 2 g	20323020404E
	BMX0 Check-Out Tower 2D Alcance 6/15 kg, división 2/5 g	20323025604E
	BMX0 Check-Out Tower 2D Alcance 15 kg, división 5 g	20323020704E
	BMX0 Check-Out Tower 2D Alcance 15/30 kg, división 5/10 g	20323025704E
	BMX0 Check-Out Tower 2D 30kg Alcance 30 kg, división 10 g	20323021004E
OPCIONES		
Ethernet + Wifi		20756020000A
Función de Niveles		20709220000A







(1) Certificado de Aprobación CE (2) Equipos sujetos a Verificación Metrológica Legal (3) Consultar Tarifa de Precios de Verificaciones (4) Precios + IVA (5) Opción de Calibración (Certificado IPAC)

B ONE



CARACTERÍSTICAS	MODELO	REFERENCIA
<ul style="list-style-type: none"> ▪ Batería interna recargable (autonomía hasta 76 horas). ▪ Teclado táctil. ▪ 4 estados de memoria para el precio unitario. ▪ Fijación de la tara. ▪ Alcance Tara: $\leq 50\%$ capacidad máxima. ▪ Alcance Zero: $\leq \pm 2\%$ Máx. ▪ Cálculo de cambio. ▪ Función de acumulación. ▪ Pantalla LCD con luz de fondo. ▪ Pantalla LCD para cliente. ▪ Puerto RS232. ▪ Múltiples protocolos de comunicación. ▪ Temperatura de funcionamiento: 0 - 40°C y humedad $\leq 85\%$; ▪ Plato en acero inoxidable (330x230mm). ▪ Dimensiones: 340x340x110mm. ▪ Peso: 3 kgs. 	<p>B ONE Plus LCD Plana Alcance 15/30 kg, División 5/10 g</p>	<p>20326011530A</p>

(1) Certificado de Aprobación CE (2) Equipos sujetos a Verificación Metrológica Legal (3) Consultar Tarifa de Precios de Verificaciones (4) Precios + IVA (5) Opción de Calibración (Certificado IPAC)

DESCRIPCIÓN	REFERENCIA
 <p>PLATO HONDO INOX para modelos BM1 en versiones Planas, Torre o Doble Cuerpo.</p>	20705130000E
 <p>PLATO ITALIANO para modelos BM1 DC XL y BM5. Dimensiones: 330 x 287 x 50 mm</p>	20716230000E
 <p>SOPORTE DE PARED para balanzas colgantes.</p>	20716030000E
 <p>SOPORTE para balanzas colgantes. Fijación al Suelo.</p>	20716040000E
 <p>SOPORTE para balanzas colgantes. Fijación al Techo.</p>	20716090000E
 <p>BMLABEL - Software de Gestión y Programación de las Balanzas para PC.</p>	21205000000A
 <p>BMGEST - Solución para la Gestión del Software ETPOS. Funcionamiento Multi-Tienda.</p>	21207090000A
CAJÓN DE DINERO INOX con conexión directa a las balanzas BM1 y BM5	20721010000E
CAJÓN DE DINERO con conexión directa a las balanzas BM1, BM5 y TPV BM400	20721040024A
CABLE DE CONEXIÓN A PC O REGISTRADORA (RS-232)	CABOPC

ACCESORIOS | Impresoras y Etiquetadoras

IMPRESORA WIDE V330N

- Impresión térmica directa.
- Resolución: 203 dpi, 576 puntos / línea.
- Velocidad máxima de impresión: 260 mm / seg.
- Ancho de impresión: 80 mm.
- Durabilidad del cabezal de impresión: 150 km.
- Durabilidad del cortador automático: 1,5 millones de cortes.
- Interfaz RS232 + USB + LAN.
- Drivers: Windows.
- Alimentación: AC 110V / 220V, 50-60Hz.
- Adaptador de corriente: DC 24V / 2.5A.
- Temperatura de funcionamiento: 0-45°C (humedad: 10-80%).
- Dimensiones: 184(P) x 140(L) x 142(A) mm.
- Peso: 1 kg.



MODELO	REFERENCIA
WIDE V330N	20725580000A

FORMATOS DE TICKETS

<p>BALANÇAS MARQUES BALANÇAS MARQUES</p> <p>TOTAL GERAL : 12.000 kg</p> <p>Data : 14 JAN 2021 Oper. : 6</p>	<p>BALANÇAS MARQUES BALANÇAS MARQUES</p> <p>Data : 14 JAN 2021 Art: 1 TESTE A Peso Liq.: 3.000 kg Peso Unitario: 100.0000 g Numero de peq's : 30</p>	<p>BALANÇAS MARQUES BALANÇAS MARQUES</p> <p>Ticket: 1 Data : 14 JAN 2021 Hora: 9:24 OPER. BRUTO kg TARA kg LIQ. kg</p> <table border="1"> <tr><td>001</td><td>TESTE A</td><td></td><td></td></tr> <tr><td>A 1</td><td>1.000</td><td>0.000</td><td>1.000</td></tr> <tr><td>001</td><td>TESTE A</td><td></td><td></td></tr> <tr><td>A 2</td><td>2.000</td><td>0.000</td><td>2.000</td></tr> <tr><td>001</td><td>TESTE A</td><td></td><td></td></tr> <tr><td>A 3</td><td>3.000</td><td>0.000</td><td>3.000</td></tr> <tr><td>002</td><td>TESTE B</td><td></td><td></td></tr> <tr><td>A 4</td><td>1.000</td><td>0.000</td><td>1.000</td></tr> <tr><td>002</td><td>TESTE B</td><td></td><td></td></tr> <tr><td>A 5</td><td>2.000</td><td>0.000</td><td>2.000</td></tr> <tr><td>002</td><td>TESTE B</td><td></td><td></td></tr> <tr><td>A 6</td><td>3.000</td><td>0.000</td><td>3.000</td></tr> <tr><td colspan="4">=====</td></tr> <tr><td>6</td><td>12.000</td><td>0.000</td><td>12.000</td></tr> </table> <p>TEXTO FIXO 1 TEXTO LIVRE 1 TEXTO FIXO 2 TEXTO LIVRE 2 TEXTO FIXO 3 TEXTO LIVRE 3 TEXTO FIXO 4 TEXTO LIVRE 4 TEXTO FIXO 5 TEXTO LIVRE 5</p>	001	TESTE A			A 1	1.000	0.000	1.000	001	TESTE A			A 2	2.000	0.000	2.000	001	TESTE A			A 3	3.000	0.000	3.000	002	TESTE B			A 4	1.000	0.000	1.000	002	TESTE B			A 5	2.000	0.000	2.000	002	TESTE B			A 6	3.000	0.000	3.000	=====				6	12.000	0.000	12.000
001	TESTE A																																																									
A 1	1.000	0.000	1.000																																																							
001	TESTE A																																																									
A 2	2.000	0.000	2.000																																																							
001	TESTE A																																																									
A 3	3.000	0.000	3.000																																																							
002	TESTE B																																																									
A 4	1.000	0.000	1.000																																																							
002	TESTE B																																																									
A 5	2.000	0.000	2.000																																																							
002	TESTE B																																																									
A 6	3.000	0.000	3.000																																																							
=====																																																										
6	12.000	0.000	12.000																																																							
<p>BALANÇAS MARQUES BALANÇAS MARQUES</p> <p>Data : 13 JAN 2021 Ticket: 1 BRUTO : 3.000 kg TARA : 1.000 kg LIQ. : 2.000 kg</p>	<p>BALANÇAS MARQUES BALANÇAS MARQUES</p> <p>Ticket: 2 Data : 14 JAN 2021 Hora: 9:12</p> <p>1 TESTE A BRUTO : 1.000 kg TARA : 0.000 kg LIQ. : 1.000 kg</p> <p>TEXTO FIXO 1 TEXTO LIVRE 1 TEXTO FIXO 2 TEXTO LIVRE 2 TEXTO FIXO 3 TEXTO LIVRE 3 TEXTO FIXO 4 TEXTO LIVRE 4 TEXTO FIXO 5 TEXTO LIVRE 5</p> <p>***** Ticket copia *****</p>																																																									
<p>BALANÇAS MARQUES BALANÇAS MARQUES</p> <p>Data : 13 JAN 2021 Ticket: 1 OPER. BRUTO kg TARA kg LIQ. kg</p> <table border="1"> <tr><td>1</td><td>3.000</td><td>1.000</td><td>2.000</td></tr> <tr><td>2</td><td>5.000</td><td>1.000</td><td>4.000</td></tr> <tr><td>3</td><td>8.000</td><td>1.000</td><td>7.000</td></tr> <tr><td colspan="4">=====</td></tr> <tr><td>3</td><td>16.000</td><td>3.000</td><td>13.000</td></tr> </table>	1	3.000	1.000	2.000	2	5.000	1.000	4.000	3	8.000	1.000	7.000	=====				3	16.000	3.000	13.000																																						
1	3.000	1.000	2.000																																																							
2	5.000	1.000	4.000																																																							
3	8.000	1.000	7.000																																																							
=====																																																										
3	16.000	3.000	13.000																																																							

* Ejemplos de impresión de tickets utilizando la báscula BMX0 y los visores BM1000 y BM1000P.

** Ejemplos de impresión de tickets utilizando la báscula BMX1 y los visores BM1000 TOP y BM1000P TOP.

MODELO	CARACTERÍSTICAS	REFERENCIA
 <p>WIDE D600</p>	<p><u>Impresora WIDE D600</u></p> <ul style="list-style-type: none"> ▪ Impresora térmica para emisión de documentos con cortador automático. ▪ Ancho del papel hasta 80 mm. ▪ Resolución de 203 dpi y velocidad de impresión de 300 mm/s ▪ Interface RS232C + USB + LAN ▪ Dimensiones: 190x145x153 mm 	20725470000A
 <p>Etiquetadora WIDE 470B</p>	<p><u>Etiquetadora WIDE 470B</u></p> <ul style="list-style-type: none"> ▪ Impresión térmica directa. ▪ Resolución: 203 dpi. ▪ Velocidad máxima de impresión: 152 mm/seg. ▪ Anchura máxima de impresión: 108 mm. ▪ Dimensiones: 240(P) x 212(L) x 172(A)mm <p><u>Etiquetadora WIDE 470B C/ PEELER</u></p>	20725550100A
 <p>Etiquetadora TSC TDP-225</p>	<p><u>Etiquetadora TSC TDP-225</u></p> <ul style="list-style-type: none"> ▪ Impresión térmica directa con resolución 203 dpi. ▪ Anchura máxima de impresión (60 mm). ▪ Ideal para impresión de etiquetas pequeñas. ▪ Interface USB 2.0 ▪ Dimensiones: 200x164x240. ▪ Para impresión de etiquetas 100x100mm. <p>PEEL –OFF Module TDP-225/TDP-225W</p>	<p>20725320000A</p> <p>20725320001A</p>
 <p>Etiquetadora TSC MH240T</p>	<p><u>Etiquetadora TSC MH240T</u></p> <ul style="list-style-type: none"> ▪ Impresión térmica directa y por transferencia con una resolución de 203 dpi. ▪ Anchura máxima de impresión: 104 mm. ▪ Velocidad de impresión hasta 356 mm / s. ▪ Ideal para impresión de etiquetas grandes. ▪ Interfaz USB 2.0 / Serie / Ethernet. ▪ Dimensiones: 276x326x502. ▪ Peso: 15 kgs. <p>PEEL –OFF KIT P/ TSC MH240T</p>	<p>20725610000A</p> <p>20725610001A</p>

ACCESORIOS | Impresoras y Etiquetadoras

MODELO	CARACTERÍSTICAS	REFERENCIA
 <p>Etiquetadora CL – S400DT</p>	<p><u>Etiquetadora estanca Citizen CL-S400DT</u></p> <ul style="list-style-type: none"> Totalmente construida en acero Inox AISI 304 pulido con posterior tratamiento de pulimento químico por inmersión – óptima estética y resistencia a la corrosión. Bisagras y cierre en acero Inox especialmente seleccionados para garantizar un cierre hermético de la tapa con la caja. Ventana de inspección sellada con garantía IP65. Índice de protección IP54 (con la tapa y la ventana cerradas). Pies anti-deslizantes. Ancho de los rollos de 19,5 a 118 mm. Diámetro máximo de rollo: 125 mm. Resolución 203dpi (8 puntos/mm). Velocidad de impresión hasta 150 mm/s. Interface USB 2.0/Serie. Dimensiones (352x253x255). Fabricación Balanças Marques. 	20749000000E
 <p>Impresora CLS - 521</p>	<p><u>Impresora Citizen CLS-521</u></p> <ul style="list-style-type: none"> De impresión térmica directa, es la entrada de gama de CITIZEN, ofreciendo una excelente relación Calidad / Precio. La fuente de alimentación se sitúa dentro de la impresora. <p>Principales características:</p> <ul style="list-style-type: none"> Resolución: 200 dpi. Velocidad máx. de impresión: 100 mm/seg. Ancho máximo de impresión: 104 mm. <p>CLS 521</p> <p>PEELER (DESPEGADOR / DESENRROLLADOR)</p>	<p>20725160001A</p> <p>20725160002A</p>
 <p>Impresora CLS - 621</p>	<p><u>Impresora Citizen CLS-621</u></p> <ul style="list-style-type: none"> Muchas características en un modelo compacto que ofrece una gran fiabilidad y facilidad de utilización. <p>Principales características:</p> <ul style="list-style-type: none"> ARCP - <i>Active Ribbon Control and Positioning</i>. Mecanismo - <i>Clam shell</i> de fácil utilización y manutención. <i>All in Box</i> - Con fuente de alimentación incorporada. <i>Ribbon</i> - Normal de 400m. <p>CLS 621</p> <p>PEELER (DESPEGADOR / DESENRROLLADOR) MÓDULO AUTOCUTTER (GUILLOTINA)</p>	<p>20725130001A</p> <p>20725130002A</p> <p>20725130003A</p>
 <p>Impresora LASER A4</p>	<p><u>Impresora laser HL-L2360DN</u></p> <ul style="list-style-type: none"> Impresora láser A4 monocromática. Velocidad de impresión de 30 ppm. Para emisión de todos los documentos y listados de los equipos que utilizan software ETPOS. 	20725380000A

Precios + IVA.

DESCRIPCIÓN	REFERENCIA
-------------	------------

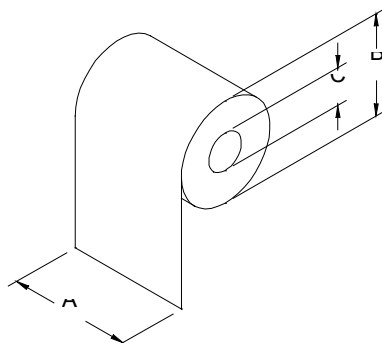
ROLLOS DE PAPEL

Dimensiones A x B x C

PAPEL TÉRMICO	57 x 50 x 11 mm <i>(Embalaje de 100 rollos)</i>	PT605011
PAPEL TÉRMICO	60 x 50 x 11 mm <i>(Embalaje de 100 rollos)</i>	PT605012
PAPEL TÉRMICO	60 x 50 x 11 mm <i>(Embalaje de 500 rollos)</i>	PT605012-500
PAPEL TÉRMICO	60 x 95 x 40 mm <i>(Embalaje de 100 rollos)</i>	PT609540
PAPEL TÉRMICO	80 x 60 x 11 mm <i>(Embalaje de 10 rollos)</i>	PT806011
PAPEL TÉRMICO (BM5)	62 x 85 x 40 mm <i>(Embalaje de 80 rollos)</i>	PT628540

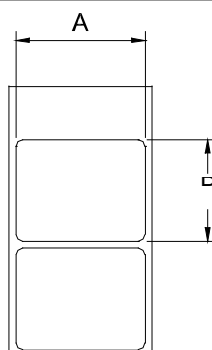
ETIQUETAS

Dimensiones A x B

ETIQUETAS TÉRMICAS con capa de protección	57 x 45 mm <i>(Rollos con 500 uni.)</i>	RET5745
ETIQUETAS TÉRMICAS con capa de protección	57 x 60 mm <i>(Rollos con 500 uni.)</i>	RET5760

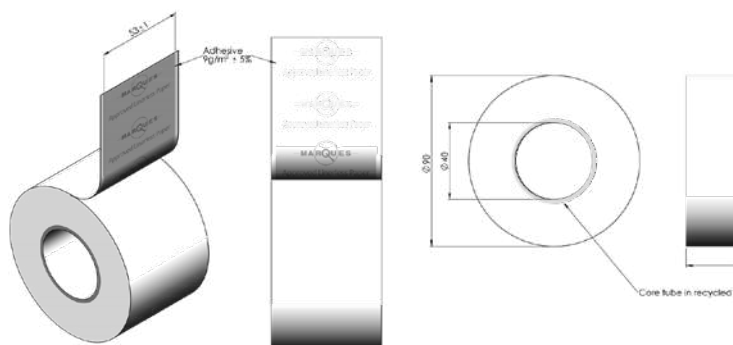
ETIQUETAS LINERLESS

ETIQUETAS LINERLESS 57,8 mm x 50 mt x 40 mm - Rollo de 50 metros - con impresión	PTCAL57.85040_IMP
ETIQUETAS LINERLESS 57,8 mm x 100 mt x 40 mm - Rollo de 100 metros - con impresión	PTCAL57.810040_IMP

También disponibles otras dimensiones o pre-impresiones.
Precios + IVA.